

昭和電線の振動制御製品

新型  
浮床 **MAFF** 工法  
Multi Adjustable Floating Floor

MAFF工法  
防振ゴム **ELF** 型

新型  
浮床

# MAFF 工法

設置して、スラブを打って、床を浮上させるだけの簡単施工です。  
防振ゴム浮床工法と同等の優れた防振特性・遮音性が得られます。

## 特長

- 固有振動数が低く、優れた防振性能・遮音性
- 設置スペース(高さ)が小さいため高い天井が実現
- 施工が容易で材料費が軽減
- 優れた耐荷重性
- 優れた耐久性(クリープ特性)・信頼性(耐水性)

## 用途:

建築音響関連…コンサートホール、音楽スタジオ、試写室、フィットネススタジオ  
機械関連……電気設備室(変圧器)、空調機械室、立体駐車場

## 施工状況

### ①型枠製作

- 1 防振部材準備
- 2 絶縁部材取付
- 3 剥離材敷込み



### ④防振部材設置

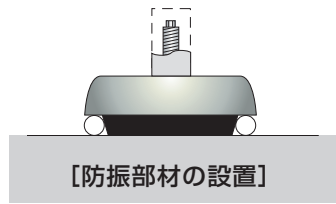

### ⑤配筋



## MAFF工法と従来浮床工法の比較

	防振特性	耐久性(クリープ特性)	信頼性(耐水性等)	省スペース(天井高さ)	耐荷重性	コスト	施工性(工期)
MAFF工法	○	○	○	○	○	△	△
防振ゴム工法	○	○	○	×	○	×	×
グラスウール工法	×	×	×	○	×	○	○

## 重量衝撃音実測データ

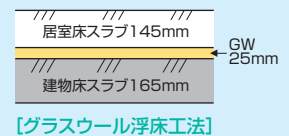
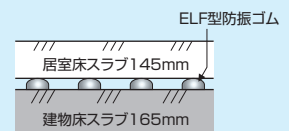
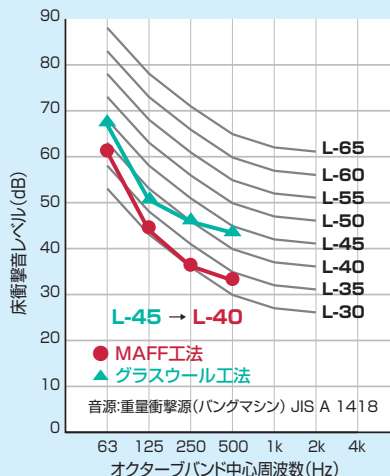

[MAFF工法による新型浮床の構造]

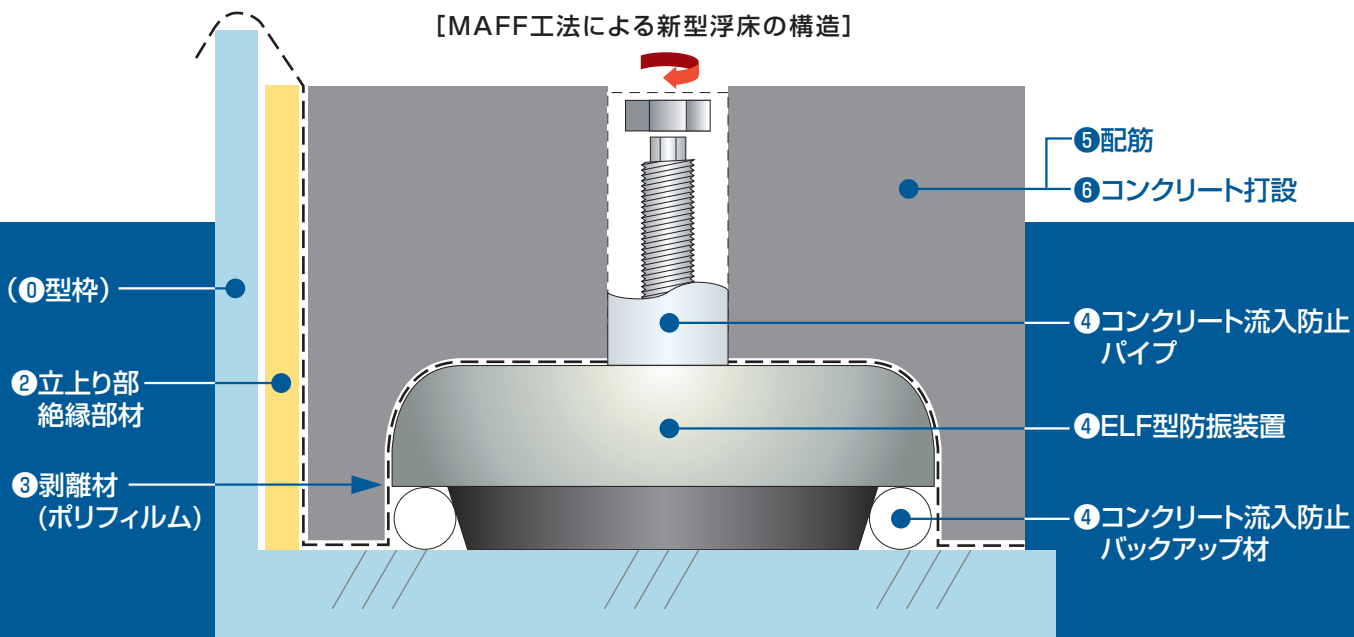

※詳しい施工方法は、施工要領書に準じます。

⑥コンクリート打設

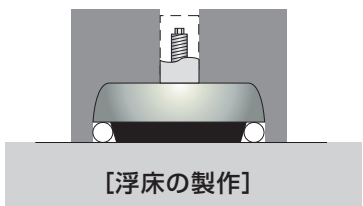

⑦養生

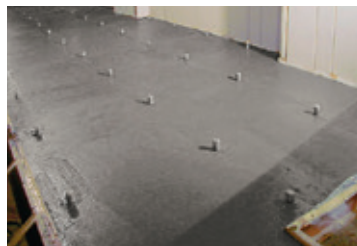

⑧浮床浮上

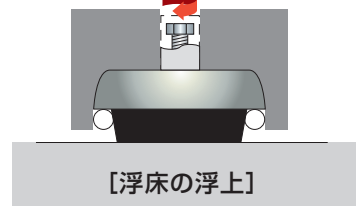

従来の浮床工法

●グラスウール浮床工法



- 材料・施工費共に安価
- 設置スペース(高さ)が小さいため天井が高く設定可能
- 固有振動数が高く、劣った防振性能
- 低い耐荷重性(約7800N/m<sup>2</sup>)
- 経年変化(浸水・クリープ)有り

●防振ゴム浮床工法

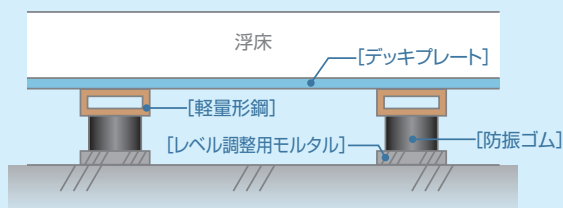

- 固有振動数が低く、優れた防振性能
- 優れた経年変化(浸水・クリープ)
- 優れた耐荷重性
- 高価なコスト
- 工程、部材が多く、施工性が劣る



固有振動数が低く、防振性能に優れています。

浮床コンクリート養生後、レベリングボルトにて浮上させ、レベル出しが可能です。

最大レベル調整は25mmまで可能です。

ゴム材質は天然ゴムです。

model: **ELF** data

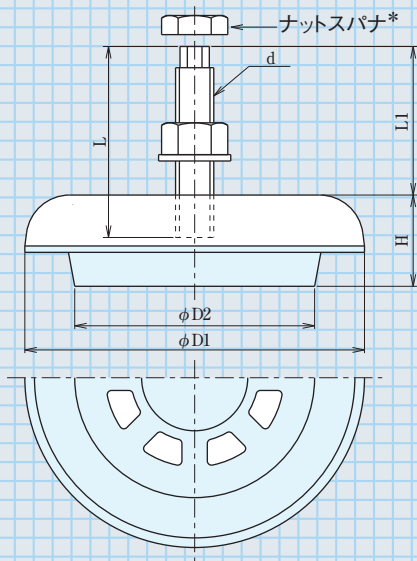

\*本体2枚につきナット・平座金各2枚  
ナットスパナは1ヶ付属されます。

### 特性/寸法表

型 式	圧縮方向			寸 法						
	静的ばね定数 (N/mm)	動的ばね定数 (N/mm)	許容荷重 (N)	D1	D2	H	d	レベリング ボルト長さ L	L1	最大レベル 調整量
ELF-120-KS	570	680	3920	120	88	43	M12	90	62.8	25
ELF-160-KS	2150	2580	9310	160	113	43	M18	90	70	25
ELF-190-KS	3720	4460	19600	190	142	54	M24 P1.5	110	80	25

- 金具はSS材を使用し、表面処理は電気亜鉛めっき3価クロメート処理です。
- ゴム・金具材質変更についてのご要望は弊社営業または代理店までお問合せください。

## 昭和電線ケーブルシステム株式会社

デバイス営業部 〒105-6012 東京都港区虎ノ門4-3-1(城山トラストタワー) ☎(03) 5404-6983

関西支店 ☎(06) 6345-1151  
 中部支店 ☎(052) 218-6011  
 北海道支店 ☎(011) 241-7631  
 東北支店 ☎(022) 222-3322  
 中国支店 ☎(082) 248-3773

九州支店 ☎(092) 712-8641  
 北陸営業所 ☎(0766) 21-0960  
 四国営業所 ☎(087) 821-8857  
 沖縄営業所 ☎(098) 878-0075



注意

本製品は、取扱説明書などをよくお読みのうえ、正しくお使いください。

●価格・納期等は弊社営業または代理店までお問合せください。●当カタログに記載された仕様・外観の一部を予告なしに変更することがあります。●詳細は別途仕様書・図面等でご確認ください。

取扱代理店